

Skrzynie do usypiania nerek wyprodukowane zostały z myślą o bezpieczeństwie osób obsługujących urządzenia w czasie ich pracy. Wzięliśmy pod uwagę, także wysokie ceny tlenku węgla i trudności w jego zakupie. W swojej ofercie posiadamy dwa rodzaje skrzyń:

Killing trolleys were produced with mind about safety for staff operating machines in period of use. Also we have taken high cost of carbon monoxide and problems to get them. Now, we can offer two types of killing trolleys:



1 450 EUR

SKRZYŃNIA DO USYPIANIA NOREK Z SILNIKIEM SPALINOWYM BEZ NAPĘDU

- skrzynia opróżniana ręcznie,
- możliwość zaczeplenia za urządzeniem ciągnącym (karmiarka, agromatic),
- czas usypiania nerek porównywalny z usypianiem tlenkiem węgla,
- separator zanieczyszczeń z zaworem spustowym (filtr),
- koła pneumatyczne,
- silnik spalinowy honda 5,5 km.

KILLING TROLLEY WITH COMBUSTION ENGINE WITHOUT THE DRIVE

- box emptied manually,
- possibility hook to the drive machine (feeder, agromatic),
- time of sleep comparable to sleep the carbon monoxide,
- refuse separator with drain valve (filter),
- pneumatic wheels,
- combustion engine Honda 5,5 km.



3 570 EUR



SKRZYŃNIA DO USYPIANIA NOREK SAMOJEZDZNA Z NAPĘDEM

- silnik benzynowy (jednocześnie napędza i toczy do komory spaliny),
- czas usypiania nerek porównywalny z usypianiem tlenkiem węgla,
- automatyczne opróżnianie skrzyń (podnoszenie siłownikiem hydraulicznym),
- separator zanieczyszczeń z zaworem spustowym (filtr),
- koła pneumatyczne,
- silnik spalinowy honda 5,5 km.

SELFDRIIVE KILLING TROLLEY WITH THE DRIVE

- petrol engine (drives and press exhausts to box in the same time),
- time of sleep comparable to sleep the carbon monoxide,
- box emptied automatic (lift hydraulic cylinder),
- refuse separator with drain valve (filter),
- pneumatic wheels,
- combustion engine Honda 5,5 km.



3 800 EUR



MYJKA CIŚNIENIOWA DO MYCIA WKŁADÓW SIATKOWYCH

- 2 dysze obrotowe (turbo),
- 4 dysze obrotowe (standard),
- automatyczny przesuw,
- płynna regulacja prędkości przesuwu.

PRESSURE WASHER TO CLEAN KIT NETTINGS

- 2 rotary nozzles (turbo)
- 4 rotary nozzles (standard)
- automatic shift,
- stepless speed shift.



1 200 EUR



WÓZEK NA TUSZKI PO UBOJU (model PRO-FUR standardowy)

- wykonany ze stali ocynkowanej,
- 10 półek z siatki BEZINAL 2000 (1" x 1"),
- wymiary: długość 217 cm, wysokość 185 cm, szerokość 98 cm.

TROLLEY FOR BODIES (PRO-FUR model standard)

- made of galvanized steel,
- 10 shelves of net of BEZINAL 2000 (1" X 1"),
- sizes: length 217 cm, height 185 cm, width 98 cm.

Wózek do suszenia skór

- zaprojektowany na 200 prawideł,
- wentylator z podwójną turbiną,
- eliminacja ryzyka spadku przepływu i ciśnienia powietrza przy pełnym obciążeniu wózka.

Dry vagon

- Designed for 200 boards,
- Fen with double turbine,
- There is no risk of loss of flow and air pressure when dry trolley is totally filled.

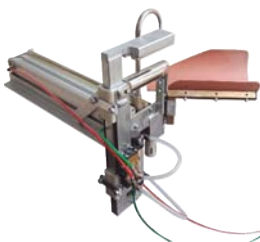
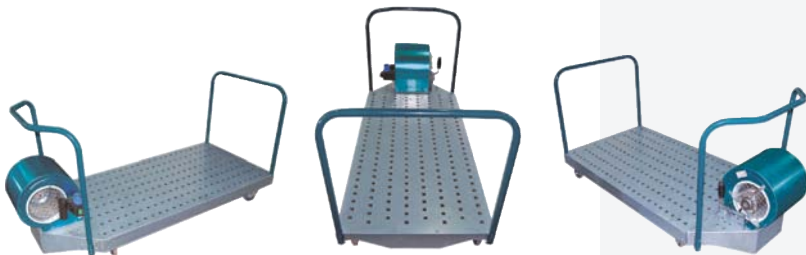

H = 60cm
W = 34cm
L = 78cm

HAK DO TUSZEK

- rozmiar XL,
- wzmocniona konstrukcja,
- dwa rodzaje haków: samiec, samiczka w komplecie.

Body hook

- size XL,
- stronger construction,
- two type of hooks in standard: female and male.

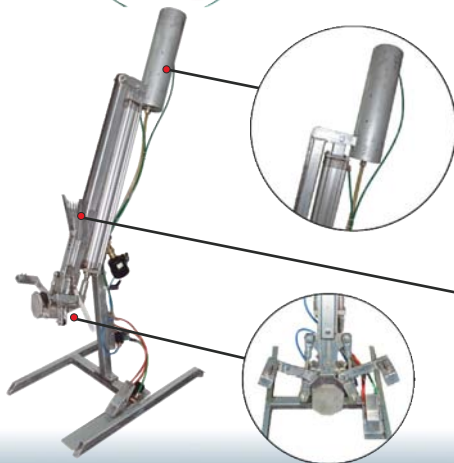
**Maszyna do skórowania**

- zapewnia prawidłową pozycję pracy,
- dzięki zastosowaniu zbiornika wyrównawczego oleju uzyskano większą stabilizację pracy,
- prosta konstrukcja – ograniczono serwis do minimum,
- łatwy w utrzymaniu.

Skinning machine,

- Ensures a correct working position,
- Thanks to oil expansion tank smoother work achieved,
- Simple construction – minimum service,
- Easy to maintenance.

